



motorola

PORADNIK SZYBKIEGO STARTU

EU PL

Szczegółowy opis funkcji i pełna instrukcja obsługi są zawarte w Instrukcji obsługi.

1. Konfigurowanie kamery Smart Nursery

A. Podłącz kamery do źródła zasilania.

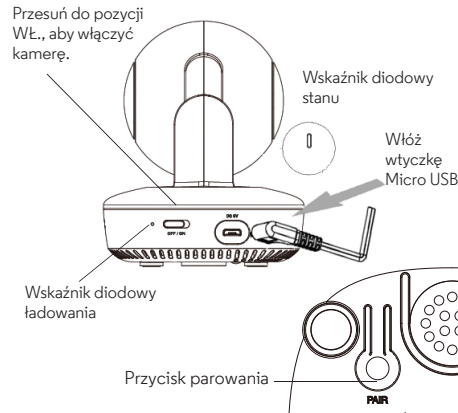

- Przesuń do pozycji WŁ., aby włączyć kamerę.
- Wskaźnik diodowy stanu
- Wiół wtyczkę Micro USB
- Wskaźnik diodowy ładowania
- Przycisk parowania

- Podłącz wtyczkę Micro USB zasilacza do kamery, a drugi koniec do gniazda zasilania sieciowego. Wskaźnik diodowy ładowania obok przełącznika WŁ./WYŁ. zaświeci się na czerwono..
- Przesuń przełącznik WŁ./WYŁ. do pozycji WŁ. Wskaźnik diodowy stanu zaświeci się początkowo na niebiesko, a następnie będzie migać na czerwono.

MODEL:
Smart Nursery
Camera

⚠️ OSTRZEŻENIE:

Ryzyko zadzierzgnięcia. Dzieci mogą ZAPŁĄC SIĘ w przewody. Przewód należy przechowywać poza zasięgiem dzieci (w odległości ponad 1m). Nie wolno stosować przedłużaczy z zasilaczami prądu przemiennego. Należy stosować tylko atestowane zasilacze prądu przemiennego.

Wymaga bezprzewodowego połączenia z Internetem i kompatybilnego urządzenia wyświetlającego.

B. Zainstaluj aplikację Hubble for Motorola Monitors na swoich urządzeniach mobilnych.



Ściągnij aplikację Hubble for Motorola Monitors App z App Store dla urządzeń z iOS lub z Google Play™ Store dla urządzeń z systemem Android™.

C. Ogłądanie obrazów na kompatybilnych smartfonach, tabletach i komputerach.



- Uruchom aplikację Hubble App na kompatybilnym smartfonie lub tablecie.
- Postępuj zgodnie z instrukcjami w aplikacji w celu utworzenia konta Hubble.
- Zaloguj się na swoje konto, używając kompatybilnego smartfona, tabletu lub poprzez <https://app.hubbleconnected.com/#login> na komputerze, aby uzyskać dostęp do podglądu na żywo z widoku kamery.

Zwróć uwagę na następujące minimalne wymagania systemowe:

Smartfony/tablety: iOS 7, Android™ 4.2
Komputer PC (jeżeli używany do oglądania obrazów): Windows® 7, Mac OS® 10.7, Chrome™ 24, Internet Explorer® 9, Safari® 6, Firefox® 18, Adobe® Flash® 15, Java™ 7
Wi-Fi® wymagania:
Przynajmniej 0,6 Mbps przepływność przesyłania kamery. Przetestuj prędkość swojego internetu na: <http://www.speedtest.net/>

2. Informacje ogólne

Jeśli produkt nie działa poprawnie, zapoznaj się z niniejszą Skróconą instrukcją uruchamiania lub Instrukcją użytkownika jednego z modeli wymienionych na stronie 1. Skontaktuj się z serwisem: 0221168640 E-mail: motorola-mbp@tdm.de

Ograniczona gwarancja na produkty i akcesoria („Gwarancja”)

Dziękujemy za zakup produktu marki Motorola wyprodukowanego na licencji przez Binatone Electronics International LTD („BINATONE”).
Co obejmuje gwarancja?
Z zastrzeżeniem podanych niżej wyłączeń firma BINATONE gwarantuje, że ten produkt marki Motorola („Produkt”) lub atestowane akcesorium („Akcesorium”) sprzedawane do stosowania z tym produktem są wolne od wad materiałowych i wykonawczych w przypadku normalnego użytkownika w okresie podanym poniżej. Niniejsza gwarancja jest gwarancją wyłączną i nie podlega przeniesieniom.

NINIEJSZA GWARANCJA NADAJE KONSUMENTOWI OKREŚLONE PRAWA; KONSUMENTOWI MOGĄ PRZYSLUGIWAĆ INNE PRAWA W ZALEŻNOŚCI OD STANU, OKRĘGU LUB KRAJU. W PRZYPADKU KONSUMENTÓW OBJĘTYCH PRZEPISAMI LUB ROZPORZĄDZENIAMI O OCHRONIE KONSUMENTÓW W KRAJU ZAKUPU LUB, JEŚLI JEST INNY, KRAJU ZAMIESZKANIA KORZYSCI WYNIKAJĄCE Z NINIEJSZEJ OGRANICZONEJ GWARANCJI STANOWIĄ DODATEK DO WSZYSTKICH PRAW I POSTANOWIEN ZAWARTYCH W TEGO RODZAJU PRZEPISACH LUB ROZPORZĄDZENIACH O OCHRONIE KONSUMENTÓW. ABY UZYSKAĆ WIĘCEJ INFORMACJI NA TEMAT SWOICH PRAW, NALEŻY ZAPOZNAĆ SIĘ Z PRZEPISAMI OBOWIĄZUJĄCYMI W DANYM KRAJU, OKRĘGU LUB STANIE.

Kogo dotyczy gwarancja?

Gwarancja dotyczy tylko pierwszego nabywcy i nie podlega przeniesieniom.

Zobowiązania firmy BINATONE?

Firma BINATONE lub jej autoryzowany dystrybutor nieodpłatnie naprawi lub wymieni Produkty i Akcesoria nie spełniające parametrów określonych w Gwarancji wedle własnego uznania oraz w rozsądnym terminie. Firma może użyć funkcjonalnie równoważnych zregenerowanych/naprawionych/używanych lub nowych Produktów, Akcesoriów lub części.



motorola

GYORS INDÍTÁSI ÚTMUTATÓ

EU HU

Az összes funkciót teljes magyarázatáért kérjük, olvassa el a Használati útmutatót.

1. A Smart Nursery kamera beállítása

A. Csatlakoztassa a kamerát a tápegységhez.

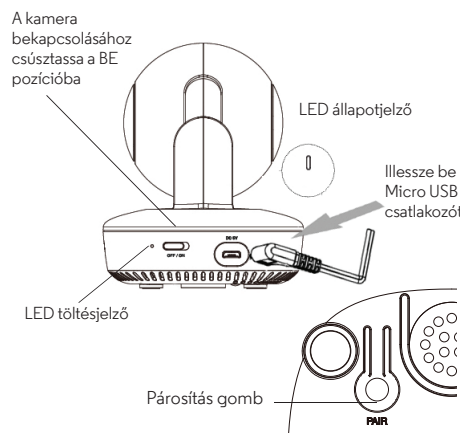

⚠️ FIGYELEM:

Fulladásveszély. A gyerekek MEGFOJTATHATJÁK magukat a kábelekkel. Tartsa távol a vezetékkelet a kisgyermekektől (legalább 1 méter távolságra). Ne használjon hosszabítót a hálózati adapterrel. Csak a bébiárhöz való hálózati adaptert használjon!

Vezeték nélküli Internetkapcsolat, valamint kompatibilis megtekintő eszközt igényel.

B. Telepítse a Hubble for Motorola Monitors alkalmazást a mobil eszközökre.



Töltse le a Hubble for Motorola Monitors alkalmazást az App Store-ból az iOS eszközök számára vagy a Google Play™ Store-ból az Android™ eszközökhöz.

C. Tekintse meg kompatibilis okostelefonokon, táblagépeken és számítógépeken.



- Nyissa meg a Hubble alkalmazást kompatibilis okostelefonján vagy táblagépen.
- Kövesse az alkalmazáson belüli utasításokat a Hubble fiókjának létrehozásához.
- Jelentkezzen be fiókjába kompatibilis okostelefonján, táblagépével vagy a <https://app.hubbleconnected.com/#login> címen számítógépéről az élő közvetítés megtekintéséhez.

Kérjük, vegye figyelembe a következők minimum rendszerkövetelményeket:

Okostelefonok/Tabletek: iOS 7, Android™ 4.2
Számítógépek (ha megtekintésre használja): Windows® 7, Mac OS® 10.7, Chrome™ 24, Internet Explorer® 9, Safari® 6, Firefox® 18, Adobe® Flash® 15, Java™ 7
Wi-Fi® követelmények:
Legalább 0,6 Mbps feltöltési sávszélesség kameránként. Tesztelje internetkapcsolata sebességét itt: <http://www.speedtest.net/>

2. Általános információk

Ha a termék nem működik megfelelően, olvassa el ezt a Rövid használati útmutatót vagy az 1. oldalon felsorolt tipusok valamelyikéhez tartozó Felhasználói útmutatót. Vegye fel a kapcsolatot az ügyfélszolgálatlalt: +491805 938 802 e-mailben: motorola-mbp@tdm.de

Fogyasztói termékek és kiegészítők korlátozott jótállása („Jótállás”)

Köszönjük, hogy megvásárolta ezt a Motorola védjeggyel ellátott, a Binatone Electronics International LTD („BINATONE”) által szabadalmi engedély alapján gyártott terméket.
Mire vonatkozik ez a jótállás?
Az alábbi kizárásokat figyelembe véve, a BINATONE garantálja, hogy ez a Motorola védjeggyel ellátott termék, („Termék”) vagy a termékkel együtt eladott tanúsított kiegészítő („Kiegészítő”), rendszer fogyasztói használat esetén az alább ismertetett időszak érvényessége alatt az anyag- és szerelési hibáktól mentes. Ez a Jótállás kizárólag az Ön rendelkezésére álló jótállás, át nem ruházható.

EZ A GARANCIA KÜLÖNLEGES JOGOKKAL RUHÁZZA ÖNT FEL, ILLETVE LEHETNEK MÁS, ÁLLAMONKÉNT, TARTOMÁNYONKÉNT VAGY ORSZÁGONKÉNT ELTERO JOGAI. AZ ÁBBAN AZ ORSZÁGÁBAN, Ahol a vásárlás történt, vagy ha elter, a lakóhely szerinti országban Fogyasztóvédelmi törvények vagy szabályozások által védett fogyasztók esetében a jelen korlátozott garanciában tárgyalt előnyök ezen fogyasztóvédelmi törvényekben és szabályozásokban megfogalmazott jogokon és jogorvoslatokon kívül értendők. Jogainak teljes megértése érdekében olvassa el országának, tartományának vagy államának jogszabályait.

Kire vonatkozik?

A jótállás csak az első fogyasztóra vonatkozik, át nem ruházható.

Mit tesz majd a BINATONE?

A BINATONE vagy a BINATONE felhatalmazott forgalmazója, amennyiben lehetősége van rá, kereskedelmiileg elfogadható időn belül térítés mentes megjavítja vagy kicseréli azon Termékeket vagy Kiegészítőket, melyek nem felelnek meg jelen Jótállásnak. Ehhez a BINATONE használhat feljuttított/megjavított/használt és új Termékeket, Kiegészítőket vagy részeket.



motorola

STRUČNÁ PŘÍRUČKA

EU CZ

Úplné vysvětlení všech funkcí a pokynů najdete v uživatelské příručce.

1. Nastavení kamery Smart Nursery

A. Připojte kameru ke zdroji napájení.

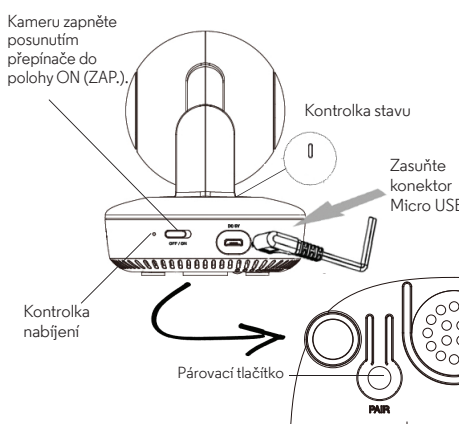

MODEL:
Smart Nursery
Camera

⚠️ VAROVÁNÍ:

Nebezpečí úškrtení. Děti se ÚŠKRŤILY kabely. Uchovávejte tento kabel mimo dosah dětí (ve vzdálenosti více než 1m). S napájecími adaptéry střídavého proudu nikdy nepoužívejte prodlužovací kabely. Používejte pouze dodané napájecí adaptéry střídavého proudu.

Vyžaduje bezdrátové připojení k internetu a kompatibilní zobrazovací zařízení.

B. Nainstalujte si aplikaci Hubble for Motorola Monitors na svá mobilní zařízení.



Stáhněte si aplikaci Hubble for Motorola Monitors obchodu App Store pro zařízení iOS nebo z obchodu Google Play™ pro zařízení Android™.

C. Zobrazení na kompatibilních chytrých telefonech, tabletech a počítačích.

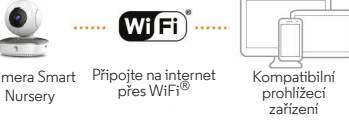

- Spusťte aplikaci Hubble na svém kompatibilním chytrém telefonu nebo tabletu.
- Postupujte dle pokynů v aplikaci a založte si účet Hubble.
- Na svém kompatibilním chytrém telefonu, tabletu nebo prostřednictvím stránky <https://app.hubbleconnected.com/#login> na vašem počítači se přihlašte ke svému účtu, abyste získali přístup k živému vysílání kamery.

Dovolueme si vás upozornit na následující systémové požadavky:

Schytré telefony/tablety: iOS 7, Android™ 4.2
Osobní počítač (v případě použití k prohlížení): Windows® 7, Mac OS® 10.7, Chrome™ 24, Internet Explorer® 9, Safari® 6, Firefox® 18, Adobe® Flash® 15, Java™ 7
Požadavky na Wi-Fi®:
Minimální šířka pásma 0,6 Mb/s pro nahrávání pro kameru. Rychlost svého internetového připojení můžete otestovat na stránce: <http://www.speedtest.net/>

2. Obecné informace

Pokud produkt nefunguje správně, přečtěte si tento návod k rychlému spuštění nebo uživatelskou příručku k některému z modelů uvedených na straně 1. Obratse se na oddělení péče o zákazníky: +491805 938 802 E-mail: motorola-mbp@tdm.de

Omezená záruka na spotřebitelské produkty a příslušenství („Záruka”)

Děkujeme, že jste si zakoupili tento výrobek se značkou Motorola vyrobený na základě licence společnosti Binatone Electronics International Ltd („BINATONE”).
Na co se tato záruka vztahuje?
Kromě výjimek uvedených níže společnost BINATONE zaručuje, že tento výrobek značky Motorola („výrobek”) nebo certifikované příslušenství („příslušenství”) prodávané k použití s tímto výrobkem je vyrobeno bez vad materiálu a zpracování při normálním používání po níže uvedenu dobu. Tato záruka je vaše vylučná záruka a není přenositelná.

TATO ZÁRUKA VÁM POSKYTUJE KONKRÉTNÍ PRÁVA A MŮŽETE MÍT I DALŠÍ PRÁVA, KTERÁ SE LIŠÍ PODLE STÁTU, PROVINCE NEBO ZEMĚ. U SPOTŘEBITELŮ, NA KTERÉ SE VZTAHUJÍ ZÁKONY NEBO PŘEDPISY O OCHRANĚ SPOTŘEBITELŮ VE SVĚ ZEMI NÁKUPU NEBO PŘÍPADNĚ V ZEMI POBYTU, POKUD SE LIŠÍ, JSOU PŘÍNOSY UDELOVANÉ TOUTO OMEZENOU ZÁRUKOU DODATEKEM KE VŠEM PRÁVŮM A OCHRANÁM, KTERÁ JIM PLYNOU Z TĚCHTO ZÁKONŮ A PŘEDPISŮ PRO OCHRANU SPOTŘEBITELŮ. PRO PLNĚ ZNĚNÍ SVŮCH PRÁV BYSTE SE MĚLI SEZNÁMIT SE ZÁKONY SVĚ ZEMĚ, PROVINCE NEBO STÁTU.

Na koho se vztahuje?

Tato záruka se vztahuje pouze na prvního spotřebitele a je nepřenosná.

Co společnost BINATONE udělá?

Společnost BINATONE nebo její autorizovaný distributor na základě vlastního uvážení a v obchodně přiměřené době bezplatně opraví nebo vymění jakýkoli výrobek nebo příslušenství, které nesplňuje podmínky této záruky. Můžeme použít funkčně srovnatelné repasované/renovované/bazarové nebo nové výrobky, příslušenství či diely.



motorola

SPRIEVODCA RÝCHLYM SPUSTENÍM

EU SK

Kompletné vysvetlenie všetkých funkcií a úplné znenie pokynov nájdete v používateľskej príručke.

1. Nastavenie kamera Smart Nursery

A. Pripojte kameru do elektriny pomocou sieťového adaptéra.

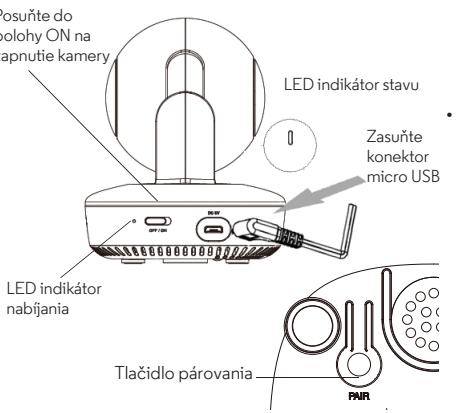

MODEL:
Smart Nursery
Camera

⚠️ VÝSTRAHA:

Riziko úškrtenia. Deti sa môžu úškrtnúť káblami. Udržujte tento kábel mimo dosahu detí (minimálne 1 meter). S napájecími adaptérmí nikdy nepoužívajte predlžovacie káble. Používajte len dodávané napájacie adaptéry.

Vyžaduje bezdrátové pripojenie k internetu a kompatibilné zobrazovacie zariadenie.

B. Do mobilných zariadení nainštalujte aplikáciu Hubble for Motorola Monitors.



Prevezmite aplikáciu Hubble for Motorola Monitors App z lokality App Store na zariadeniach s iOS alebo lokality Google Play™ Store na zariadeniach s OS Android™.

C. Sledovanie na kompatibilných inteligentných telefónoch, tabletoch a počítačoch.



- Spustite aplikáciu Hubble na kompatibilnom inteligentnom telefóne alebo tablete.
- Postupujte podľa pokynov v aplikácii, aby ste vytvorili účet Hubble.
- Prihláste sa do svojho konta cez kompatibilný inteligentný telefón, tablet alebo cez <https://app.hubbleconnected.com/#login> cez počítač, aby ste získali prístup k živému toku udajov z kamery.

Naštudujte si nasledujúce minimálne systémové požiadavky:

Inteligentné telefóny/tablety: iOS 7, Android™ 4.2
PC (ak sa používa na prehliadaní): Windows® 7, Mac OS® 10.7, Chrome™ 24, Internet Explorer® 9, Safari® 6, Firefox® 18, Adobe® Flash® 15, Java™ 7
Požadavky na Wi-Fi®:
Šírka pásma posielania aspoň 0,6 Mb/s na kameru. Otestujte rýchlosť svojho internetu na: <http://www.speedtest.net/>

2. Všeobecné informácie

Ak výrobok nefunguje správne, prečítajte si túto príručku so stručným návodom alebo používateľskú príručku k niektorému z modelov uvedených na strane 1. Kontaktujte zákaznícky servis: +491805 938 802 E-mail: motorola-mbp@tdm.de

Obrmedzená záruka na spotrebiteľské produkty a príslušenstvo („Záruka”)

Ďakujeme vám za zakúpenie produktu značky Motorola vyrobeného na základe licence od spoločnosti Binatone Electronics International LTD („BINATONE”).
Na čo sa vztahuje táto Záruka?
S ohľadom na nižšie uvedené výnimky spoločnosť BINATONE garantuje, že tento produkt značky Motorola („Produkt”) alebo certifikované príslušenstvo („Príslušenstvo”) predávané na použitie v kombinácii s týmto produktom, nebude obsahovať žiadne nedostatky, pokiaľ ide o materiály a dielenské vyhotovenie, pri bežnom spotrebiteľskom používaní počas nižšie vytyčenej lehoty. Táto Záruka je vaša výhradnou zárukou a nie je prevoditeľná na iné osoby.

TÁTO ZÁRUKA VÁM POSKYTUJE ŠPECIFICKÉ ZÁKONNÉ PRÁVA. MÔŽETE MAŤ AJ INÉ PRÁVA, KTORÉ SA ODLIŠUJÚ V ZÁVISLOSTI OD STÁTU, PROVINCE ALEBO KRAJINY. PRI ZÁKAZNÍKŮCH, NA KTORÝCH SA VZTAHUJÚ ZÁKONY NA OCHRANU SPOTŘEBITELŮ ALEBO NARIADENIA V ICH KRAJINE ZAKUPENIA, PŘÍPADNĚ, AK SA ODLIŠUJÚ, V KRAJINE ICH TRVALÉHO BYDLISKA, PREDSTAVUJÚ VÝHODY UVEDENÉ V TEJTO OBMEDZENÉJ ZÁRUKĚ LEN DOPLNENÉ VŠETKYCH PRÁV A OPRÁVNENÝCH PROSTREDKOV, KTORÉ TAKÉTO ZÁKONY NA OCHRANU SPOTŘEBITELŮ A NARIADENIA SPROSTREDKUJAVÚ. ZA ÚCELOM KOMPLETNÉHO POCHOPIENIA SVOJICH PRÁV BY STE MALI KONZULTOVAŤ ZÁKONY PLATNÉ VO VAŠEJ KRAJINE, PROVINCIÍ ALEBO V ŠTÁTE.

Na koho sa vztahuje krytie?

Táto Záruka sa vztahuje len na prvého spotrebiteľa, ktorý produkt zakúpil, a nie je prevoditeľná.

Ako bude postupovať spoločnosť BINATONE?

Spoločnosť BINATONE alebo jej oprávnený distribútor podľa vlastného uváženia a v komerčne primeranom čase bezplatne opraví alebo vymení Produkty alebo Príslušenstvo, ktoré nie sú v súlade s touto Zárukou. Máme právo použiť funkčne ekvivalentné obnovené/repasované/vopred vlastne nové Produkty, Príslušenstvo alebo diely.

Pozostale ograniczenia?
WSZYSTKIE DOMNIEMANE GWARANCJE, W TYM MIĘDZY INNYMI DOMNIEMANA GWARANCJA POKUPNOŚCI I PRZYDATNOŚCI DO OKREŚLONEGO CELU OBOWIĄZUJĄ WYŁĄCZNIE W OKRESIE OBOWIĄZYWANIA NINIEJSZEJ OGRANICZONEJ GWARANCJI. NAPRAWY LUB WYMIAŃ OFEROWANE W RAMACH TEJ OGRANICZONEJ GWARANCJI SĄ JEDYNĄ FORMĄ REKOMPENSATY DLA KLIENTA I ZASTĘPUJĄ WSZYSTKIE INNE GWARANCJE WYRAŹONE WPROST LUB DOMNIEMANE. FIRMY MOTOROLA I BINATONE NIE PONOSZA ODPOWIEDZIALNOŚCI UMOWNEJ ANI DELIKTOWEJ (TAKŻE ZA PRZYPADKI ZANIEDBANIA) ZA SZKODY, KTÓRYCH WARTOŚĆ PRZEKRACZA CENĘ ZAKUPU PRODUKTU LUB AKCESORIUM ORAZ ZA WSZELKIE SZKODY POSREDNIE, PRZYPADKOWE, SZCZEGÓLNE LUB WYNIKOWE, UTRATĘ PRZYCHODU LUB ZYSKU, UTRATĘ MOŻLIWOŚCI PROWADZENIA DZIAŁALNOŚCI LUB INFORMACJI ANI ZA INNE SZKODY FINANSOWE SPOWODOWANE UŻYCIEM PRODUKTÓW I AKCESORIÓW LUB BRAKIEM MOŻLIWOŚCI ICH UŻYWANIA W CAŁYM ZAKRESIE, W JAKIM ZGODNIE Z PRAWEM MOŻNA ZRZEC SIĘ TAKIEJ ODPOWIEDZIALNOŚCI.

W niektórych jurysdykcjach niemożliwe jest ograniczenie lub wykluczenie odpowiedzialności za szkody przypadkowe lub wynikowe ani ograniczenie okresu obowiązywania gwarancji dorozumianej, zatem powyższe ograniczenia i wykluczenia mogą nie dotyczyć Państwa. Niniejsza gwarancja udziela użytkownikowi konkretnych praw, jednak może on posiadać także inne prawa, zależnie od lokalizacji.

Produkty objęte gwarancją	Czas trwania ochrony gwarancyjnej
Produkty powszechnego użytku	Dwa (2) lata od daty zakupu produktu przez pierwszego użytkownika.
Akcesoria do produktów powszechnego użytku	Dziewięćdziesiąt (90) dni od daty zakupu akcesoriów przez pierwszego użytkownika.
Produkty powszechnego użytku i akcesoria, które podlegają naprawie lub wymianie	Czas pozostający do upływu oryginalnej gwarancji lub dziewięćdziesiąt (90) dni od daty zwrotu produktu klientowi, zależnie który okres jest dłuższy.

Wykluczenia

Standardowe zużycie. Ochroną gwarancyjną nie są objęte: okresowa konserwacja, naprawa i wymiana części związane z normalnym użytkowaniem produktu.

Baterie. Gwarancja obejmuje wyłącznie te baterie, których pojemność po pełnym naładowaniu jest niższa niż 80% pojemności nominalnej, oraz baterie, które przeciekają.

Wyłączenie odpowiedzialności za uszkodzenie lub utratę danych?
Gwarancja nie obejmuje uszkodzenia lub utraty danych spowodowanych przez użytkownika, np. w wyniku nieprawidłowego użytkowania, uszkodzenia dysku twardego, nieostrożnego użytkownika lub innych przyczyn, które nie są objęte gwarancją.

Nieprawidłowe użycie. Uszkodzenia i usterki wynikające z: (a) niewłaściwej obsługi, przechowywania, użycia, wypadku lub zaniedbania, jak uszkodzenia fizyczne (peknięcia, zarysowania) powierzchni produktu wynikające z jego niewłaściwego użytkowania (b) styczności z cieczami, wodą, deszczem, nadmierną wilgotnością lub oparami, piaskiem, brudem itp., nadmiernym ciepłem lub żywnością (c) stosowania produktów i akcesoriów do użytku komercyjnego lub używanie ich w niewłaściwych warunkach albo użytkowania niezgodnie z instrukcją oraz (d) innych działań niespodowodanych przez firmę MOTOROLA ani BINATONE nie są objęte gwarancją.

Uszkodzenie produktów i akcesoriów nieopatrzonych marką Motorola. Uszkodzenia i usterki wynikające ze stosowania produktów i akcesoriów innych niż opatrzone marką Motorola lub atestowane, a także stosowania innych urządzeń peryferyjnych nie są objęte ochroną gwarancyjną.

Nieuprawnione serwisowanie i modyfikacje. Usterki lub uszkodzenia wynikające z czynności serwisowych, testów, regulacji, instalacji, konserwacji, zmian lub modyfikacji przewodzonych przez podmioty inne niż MOTOROLA, BINATONE lub ich autoryzowane centra serwisowe są wyłączone z zakresu gwarancji.

Produkty modyfikowane. Produkty i akcesoria, których (a) numery seryjne i oznaczenia dat zostały usunięte, zmienione lub uszkodzone; (b) plomby zostały uszkodzone lub noszą ślady manipulacji; (c) numery seryjne nie pasują do siebie lub (d) obudowy albo części nie są marki Motorola lub są niezgodne, są wyłączone z ochrony gwarancyjnej.

Usługi komunikacyjne. Uszkodzenia, usterki lub awarie produktów i akcesoriów spowodowane działaniem usług komunikacyjnych, z których korzysta użytkownik, nie są objęte ochroną gwarancyjną.

Gdzie szukać informacji na temat ochrony gwarancyjnej i innych?

W celu zamówienia serwisu lub uzyskania informacji proszę dzwonić na numer: **0221168640** **E-mail: motorola-mbp@tdm.de**

Użyskaj Państwo informację, w jaki sposób przesłać produkty i akcesoria na własny koszt i ryzyko do autoryzowanego centrum serwisowego BINATONE. Aby zamówić usługę serwisową, należy przesłać: (a) produkt lub akcesorium; (b) oryginalny dowód zakupu (paragon), z podaniem miejsca i daty zakupu oraz nazwy sprzedawcy; (c) jeśli w opakowaniu znajdowała się karta gwarancyjna — wypełnioną kartę gwarancyjną z podaniem numeru seryjnego produktu; (d) pisemny opis problemu oraz, przede wszystkim; e) swój adres i numer telefonu.

Powyższe warunki stanowią całość umowy gwarancyjnej zawieranej między użytkownikiem a firmą BINATONE, dotyczącej zakupionych produktów lub akcesoriów i zastępują wszystkie wcześniejsze umowy i oświadczenia, w tym oświadczenia składane w publikacjach i materiałach promocyjnych wydawanych przez firmę BINATONE oraz oświadczenia pracowników i przedstawicieli firmy BINATONE składane w odniesieniu do wspomnianego zakupu.

Wyłączenie odpowiedzialności za uszkodzenie lub utratę danych?
Gwarancja nie obejmuje uszkodzenia lub utraty danych spowodowanych przez użytkownika, np. w wyniku nieprawidłowego użytkowania, uszkodzenia dysku twardego, nieostrożnego użytkownika lub innych przyczyn, które nie są objęte gwarancją.

Utylizacja urządzenia (ochrona środowiska)

Po zakończeniu użytkowania produktu nie wolno wyrzucać go z innymi odpadami domowymi. Należy przekazać produkt do punktu zbiórki zużytego sprzętu elektrycznego i elektronicznego. Informuje o tym symbol umieszczony na produkcie, w instrukcji obsługi i/lub na opakowaniu.

Niektóre materiały, z których wykonany jest produkt, można ponownie wykorzystać, jeśli produkt zostanie oddany do punktu zbiórki. Ponowne wykorzystanie części lub surowców ze zużytych produktów istotnie przyczynia się do ochrony środowiska naturalnego.

Więcej informacji na temat punktów zbiórki w okolicy można uzyskać u miejscowych wład.

DEKLARACJA ZGODNOŚCI CE

Niniejszy produkt jest zgodny z podstawowymi wymaganiami i innymi odpowiednimi postanowieniami dyrektywy 1999/5/WE w sprawie urządzeń radiowych i końcowych urządzeń telekomunikacyjnych.

Pobierz Instrukcję użytkownika ze strony internetowej: **www.motorolahome.com/support**

Wydrukowano w Chinach

Milyen egyéb korlátozások érvényesek?

BÁRMELY KÖZVETLEN VAGY KÖZVETETT JÓTÁLLÁS KORLÁTOZÁS NÉLKÜL IDEÉRTVE AZ ELADHATÓSÁGOT, AZ ADOTT CÉLRA VALÓ ALKALMASSÁGOT, JELEN KORLÁTOZOTT JÓTÁLLÁS IDEJÉRE SZŰL, EGYÉBKENT A JELEN GARANCIA KERETÉBEN ELVÉGZETT JAVÍTÁSOK VAGY CSEREK JELENTIK A FOGYASZTÓ EGYEDÜLT JÓGORVOSLÁTÁT, TÖVÁBBÁ JELEN JÓTÁLLÁS KIZÁROLAGOSNAK TEKINTENDŐ, MÉLY HELYETTÉST ÍS BÁRMELY KIFEJZETT, ILLETVE HALLGATÓLAGOS GARANCIÁT, A MOTOROLA VAGY A BINATONE A JOGSZABÁLYOK ÁLTAL MEGÉNYELTÉTT LEGTELJESEBB MÉRTEKBEN ELUTASÍT MINDEN FELELŐSÉGET, BÁRMELY AKÁR SZERZŐDÉS BEN FOGLALT VAGY MÁS BÖL (TÖBBEK KÖZÖTT HÁNYA GSÁGBÖL) FAKADÓ VELETLEN SZERŰ, KÖZVETETT, KÖVETKEZETES VAGY KÜLÖNLEGES JELLEGŰ KÁRÉRT, BELEÉRTVE A BEVÉTEL- VAGY PROFITKIEŠÉST, ŰZLET ELVESZTÉSEST, ADATVESZTÉST VAGY EGYEB PÉNZJŰGY VESZTESEGET, MELY A TERMÉK VAGY KIEGÉSZÍTŐ HASZNÁLTÁVAL VAGY AZ ARRA VALÓ KÉPTELENSÉGGEL KAPCSOLATBAN, VAGY ABBÖL FAKADÓAN MERŰLT FEL.

Egyes törvényi környezetek nem engedélyezik az esetleges vagy következményes károk kizárását, illetve a hallgatólagos jótállás hosszának korlátozását, ezért lehet, hogy a fenti kizárások nem érvényesek Önre. Jelen jótállás meghatározott jogokat biztosít Önnek, ezenkívül a különböző törvényekesektől függően egyéb jogokkal is felruházhatja Önt.

Érintett termék	A Jótállás időtartama
Fogyasztói termékek	Az első fogyasztó által történt eredeti vásárlás dátumától számított két (2) év.
Fogyasztói kiegészítők	Az első fogyasztó által történt eredeti vásárlás dátumától számított kilencven (90) nap.
Javított vagy cserélt fogyasztói termékek és kiegészítők	A fogyasztónak történő visszaszolgáltatástól számítva az alábbi opciók közül a hosszabb: az eredeti jótállásból fennmaradó idő vagy kilencven (90) nap.

Kizárások

Normál elhasználódás és kopás. A normál elhasználódás és kopás okozta rendszeres karbantartásra és alkatrészek javítására és cseréjére nem vonatkozik a Jótállás.

Akkumulátorok. A Jótállás csak olyan akkumulátorokra vonatkozik, melyeknek teljes töltése teljes feltöltés esetén nem haladja meg a 80%-ot, illetve amelyek szivárognak.

Helytelen & nem rendeltetésszerű használat. Az alábbi okokból fakadó hibákra és sérülésekre nem vonatkozik a jótállás: (a) helytelen tárolás, helytelen használat vagy rongálás, baleset vagy hanyagság, pl. fizikai sérülés (repedések, karcolások stb.), a termék felületén, amely a helytelen használatból ered, (b) vízzel, rendkívül magas páratartalommal, homokkal, piszokkal vagy hasonlókkal való érintkezés, rendkívül magas hőmérséklet, vagy

Wyłączenie odpowiedzialności za uszkodzenie lub utratę danych?
Gwarancja nie obejmuje uszkodzenia lub utraty danych spowodowanych przez użytkownika, np. w wyniku nieprawidłowego użytkowania, uszkodzenia dysku twardego, nieostrożnego użytkownika lub innych przyczyn, które nie są objęte gwarancją.

élelmiszer (c) a Termék vagy Kiegészítőinek kereskedelmi célra történő használatá, vagy a Termék vagy Kiegészítőinek kitétele rendellenes használatnak vagy körülményeknek, vagy (d) egyéb, nem a MOTOROLA vagy BINATONE hibájából bekövetkező cselekmény.

A Motorola védjegyével el nem látott Termékek vagy Kiegészítők használat. A Jótállás nem vonatkozik a Motorola védjegyével el nem ellátott vagy nem hitelesített Termékek, Kiegészítők vagy egyéb perifériák használatá miatt előforduló hibákra vagy károkra.

Engeedély nélküli szervizelés vagy módosítás. A Jótállás nem vonatkozik azokra a hibákra vagy károkra, melyek a nem a MOTOROLA, a BINATONE vagy azok felhatalmazott szervizközpontjai által végzett szervizelésből, tesztelésből, igazításból, telepítésből, karbantartásból, változtatásból vagy módosításból fakadnak.

Módosított Termékek. A Jótállás nem vonatkozik azokra a Termékekre és Kiegészítőkre, (a) melyeknek sorozatszámát vagy dátum címkéjét eltávolították, módosították vagy letörölték; (b) sérültek a töltéseitek, vagy felismerhető rajtuk az illetéktelen beavatkozás, (c) nem megfelelő a sorozatszámuk, (d) vagy nem megfelelően nem Motorola márkájú a házuk vagy annak részei.

Kommunikációs szolgáltatások. A Jótállás nem vonatkozik a Termékek vagy Kiegészítők azon káaira, hibáira és elégtelenségeire, melyek kommunikációs szolgáltatóknál előfizetett, vagy a Termékekkel vagy Kiegészítőkkel használt szolgáltatás miatt következnek be.

A Jótállási szolgáltatás és egyéb információk igénybevételeének módja
Szervizelésért és információkért Európában kérjük, hívja az alábbi telefonszámot: **+491805 938 802** **e-mailben: motorola-mbp@tdm.de**

Itt információival szolgálnak arról, hogyan tudja saját költségére és kockázatára a BINATONE egyik felhatalmazott javítóközpontjába küldeni a Termékeket vagy Kiegészítőket.

A szolgáltatás igénybevételeéhez be kell küldeni: (a) a Terméket vagy Kiegészítőt; (b) a Termék vásárlásra vonatkozó igazolást (számla), amilyen szerepel az eladó neve és címe, a vásárlás dátuma és időpontja; (c) amennyiben a csomagolás tartalmazott jótállási jegyet, a kitöltött jótállási jegyet, amilyen szerepel a Termék sorozatszámá; (d) a probléma leírását; és legfőképpen (e) az Ön címét és telefonszámát.

Jelen használati feltételek az Ön és a BINATONE között az Ön által vásárolt Termékekkel vagy Kiegészítőkkel kapcsolatban létrejött jótállási megállapodás teljes egészét képezik, és hatálytalanítanak minden korábbi megállapodást vagy nyilatkozatot, beleértve a BINATONE által kiadott bármely írásos kiadványt vagy promóciós anyagot, vagy a BINATONE bármely ügynöke vagy alkalmazottja által tett nyilatkozatot, melyet az említett vásárlással kapcsolatban tehetett.

Wyłączenie odpowiedzialności za uszkodzenie lub utratę danych?
Gwarancja nie obejmuje uszkodzenia lub utraty danych spowodowanych przez użytkownika, np. w wyniku nieprawidłowego użytkowania, uszkodzenia dysku twardego, nieostrożnego użytkownika lub innych przyczyn, które nie są objęte gwarancją.

Hulladékkézelés (környezetvédelem)

Ez a szimbólum a készüléken vagy a csomagolásán azt jelzi, hogy a terméket az élettartama végén tilos háztartási hulladékként kezelni. Kérjük, hogy a készüléket elektromos és elektronikai hulladék gyűjtésére kijelölt gyűjtőhelyen adja le. A terméken, a használati útmutatóban és/vagy a dobozon levő szimbólum ezt jelzi.
A feleslegessé vált termék helyes kezelésével segít megelőzni a környezet és az emberi egészség károsodását. A használt termékek egyes részeinek vagy nyersanyagának újrahasznosítása a természeti erőforrások megőrzését segíti.
A lakóhelyéhez közeli gyűjtőpontokkal kapcsolatos információkért forduljon a helyi hatóságokhoz.

CE NYILATKOZAT

A termék megfelel az 1999/5/EK R&TTE irányelv alapvető követelményeinek és egyéb vonatkozó előírásainak. Felhasználói útmutató letöltése a webhelyről: **www.motorolahome.com/support**

Wydrukowano w Chinach

Wyłączenie odpowiedzialności za uszkodzenie lub utratę danych?
Gwarancja nie obejmuje uszkodzenia lub utraty danych spowodowanych przez użytkownika, np. w wyniku nieprawidłowego użytkowania, uszkodzenia dysku twardego, nieostrożnego użytkownika lub innych przyczyn, które nie są objęte gwarancją.

Gyártás, forgalmazza vagy eladja a Binatone Electronics International LTD., a termék hivatalos licenztulajdonosa. A MOTOROLA és a Stylizált M Logo, a Motorola Trademark Holdings LLC védjegyei vagy jegyzett védjegyei, és használatuk a licenc részét képezi. Az Apple logo és a Safari az Apple Inc. az USA-bán és más országokban bejegyzett védjegyei. Az App Store az Apple Inc. szolgáltató védjegye, az Android, a Google Play és a Chrome jó védjegyek. A Wi-Fi a Wi-Fi Alliance védjegye. Az Internet Explorer és a Windows a Microsoft cégcsoport védjegyei. A Firefox a Mozilla Foundation bejegyzett védjegye. Az Adobe és a Flash vagy bejegyzett védjegyek, vagy az Adobe Systems Incorporated védjegyei. A Java az Oracle és/ vagy társvállalatainak bejegyzett védjegyei. Minden egyéb védjegy az illetékes tulajdonos tulajdoná. © 2016 Motorola Mobility LLC. Minden jog fenntartva.

Nyomatva Kínában

Jaká další omezení existují?

JAKEKOLI DOMNĚLE ZÁRUKY, ZEJMÉNA DOMĚLÉ ZÁRUKY PRODEJNOSTI A VHODNOSTI PRO KONKRETNÍ ÚČEL SE OMEZUJÍ NA TRVÁNÍ TĚTO OMEZENÉ ZÁRUKY, JINAK JE VYHRADNÍ NÁHRADOU ZAKÁZNÍKOVÍ OPRAVA NEBO VÝMĚNA POSKYTOVANÉ PODLE TĚTO VÝSOVNĚ OMEZENÉ ZÁRUKY A POSKYTUJE SE VÝMĚNOU ZA VŠECHNY OSTATNÍ ZÁRUKY, VÝSOVNĚ NEBO DOMNĚLE. SPOLEČNOST MOTOROLA ANI SPOLEČNOST BINATONE NĚPONOSÍ V ŽÁDNÉM PŘÍPADĚ ODPOVĚDNOST, SMLUVNÍ ANI OBČANSKOPRÁVNÍ (VČETNĚ NEDOBALOSTI), ZA ŠKODY PŘESAHUJÍCÍ KUPNÍ CĚNU VÝROBKU NEBO PŘÍSLUŠENSTVÍ, ANI ZA ŽÁDNOU NEPŘÍMOU, NÁHODNOU, ZVLÁŠTNÍ NEBO NÁSLEDNOU ŠKODU JAKEHOKOLI DRUHU, ANI ZA ZTRátu VÝNOSU NEBO ZISKU, ZTRátu OBČHOUDŮ, INFORMACÍ NEBO JINOU FINANČNÍ ZTRátu VZNIKLOU Z MOŽNOSTI NEBO NEMOŽNOSTI POUŽÍVAT VÝROBKU NEBO PŘÍSLUŠENSTVÍ NEBO V SOUVISLÍSTI S NÍMI, A TO V PLNĚM ROZSAHU, V JAKÉM MŮŽE BYT NÁHRADA ŠKODY ODMITNUTA PODLE ZÁKONA.

Některé jurisdikce nepovolují omezení nebo vyloučení náhodných nebo následných škod ani omezení délky nepřímé záruky, takže výše uvedené omezení nebo výjimky se na vás nemusí vztahovat. Tato záruka vám poskytuje určitá zákonná práva. Můžete však mít také jiná práva, která se v jednotlivých jurisdikcích liší.

Výrobky, na které se záruka vztahuje	Délka platnosti záruky
Spotřební výrobky	Dva (2) roky od data původního zakoupení výrobku prvním spotřebitelem výrobku.
Spotřební příslušenství	Devadesát (90) dní od data původního zakoupení příslušenství prvním spotřebitelem výrobku.
Spotřební produkty a příslušenství po opravě nebo výměně	Zbývající doba trvání původní záruky nebo devadesát (90) dní od data vrácení spotřebitele podle toho, která doba je delší.

Výjimky

Běžné opotřebení. Pravidelná údržba, oprava a výměna dílů z důvodu běžného opotřebení je za záruky vyloučena.

Baterie. Tato záruka se vztahuje pouze na baterie, jejichž kapacita při plném nabití klesla pod 80 % jejich jmenovité kapacity, a baterie, které vytékají.

Wyłączenie odpowiedzialności za uszkodzenie lub utratę danych?
Gwarancja nie obejmuje uszkodzenia lub utraty danych spowodowanych przez użytkownika, np. w wyniku nieprawidłowego użytkowania, uszkodzenia dysku twardego, nieostrożnego użytkownika lub innych przyczyn, które nie są objęte gwarancją.

Wyłączenie odpowiedzialności za uszkodzenie lub utratę danych?
Gwarancja nie obejmuje uszkodzenia lub utraty danych spowodowanych przez użytkownika, np. w wyniku nieprawidłowego użytkowania, uszkodzenia dysku twardego, nieostrożnego użytkownika lub innych przyczyn, které nie są objęte gwarancją.

Nesprávné používání. Vady nebo škody způsobené: (a) nesprávným provozem, skladováním, nesprávným používáním, v důsledku nehody nebo nedbalosti, jako například fyzické poškození (praskliny, škrábance atd.) povrchu výrobku v důsledku nesprávného používání; (b) vystavením kapalínám, vodě, dešti, nadměrné vlhkosti nebo odpařování, pisku, nečistotám, nadměrně vysokým teplotám či potravinám; (c) používáním výrobku nebo příslušenství pro komerční účely nebo vystavení výrobku či příslušenství abnormálnímu používání či podmínkám nebo (d) jinými vlivy, které nemůže společnost MOTOROLA ani BINATONE ovládat, jsou ze záruky vyloučeny. **Používání výrobků a příslušenství jiných značek než Motorola.** Vady nebo škody způsobené používáním výrobků nebo příslušenství či jiných periferních zařízení jiných značek než Motorola nebo certifikovaných jinými společnostmi jsou ze záruky vyloučeny.

Neautorizovaný servis nebo oprava. Na vady nebo poškození způsobené obsluhou, testováním, seřizováním, instalací, údržbou, úpravou či změnou, než provedla jiná osoba než MOTOROLA, BINATONE či oprávněná servisní střediska, se záruka nevztahuje.

Upravené výrobky. Výrobky nebo příslušenství (a) se sériovými čísly nebo datovými štítky, které byly odstraněny, upraveny nebo vymazány; (b) s poškozenými plombami nebo vykazující narušení; (c) s nesouhlasícími sériovými čísly nebo (d) s nevyhovujícími pouzdry či díly nebo pouzdry či díly jiných značek než Motorola jsou ze záruky vyloučeny.

Komunikační služby. Vady, škody nebo selhání výrobků či příslušenství v důsledku komunikačních služeb nebo signálů, které si můžete předplatit nebo využívat, jsou ze záruky vyloučeny.

Jak získat záruční servis nebo další informace?

Chcete-li získat záruční servis nebo informace, zavolejte na níže uvedené telefonní číslo:

+491805 938 802 **E-mail: motorola-mbp@tdm.de**

Zde získáte pokyny k zaslání výrobků nebo příslušenství na vlastní náklady a riziko do autorizovaného servisního střediska společnosti BINATONE. Chcete-li získat servis, je třeba zaslat: (a) výrobek a příslušenství; (b) původní doklad o nákupu (stvrzenku) s uvedeným datem a místem prodeje a informace o prodejci výrobku; (c) pokud byl záruční list součástí balení, pak také vyplněný záruční list se sériovým číslem výrobku; (d) písemný popis problému a především (e) vaši adresu a telefonní číslo.

Tyto podmínky ustanovují úplnou dohodu o záruce mezi vámi a společností BINATONE na vámi zakoupené výrobky nebo příslušenství a nahrazují jakékoli předchozí dohody nebo prohlášení, včetně prohlášení učiněných v jakýchkoli publikacích či propagačních materiálech vydaných společností BINATONE a prohlášení učiněných kterýmikoli agentem nebo zástupcem společnosti BINATONE, která mohla být v souvislosti s daným nákupem učiněna.

Wyłączenie odpowiedzialności za uszkodzenie lub utratę danych?
Gwarancja nie obejmuje uszkodzenia lub utraty danych spowodowanych przez użytkownika, np. w wyniku nieprawidłowego użytkowania, uszkodzenia dysku twardego, nieostrożnego użytkownika lub innych przyczyn, które nie są objęte gwarancją.

Likvidace zařízení (životní prostředí)

Na konci životnosti výrobku byste jej neměli likvidovat s běžným domácím odpadem. Odevzdejte výrobek na sběrné místo k recyklaci elektrických a elektronických zařízení. Tento požadavek značí symbol na výrobku, v uživatelské příručce a na krabici.

Některé materiály výrobku lze znovu použít, pokud je odevzdáte na recyklačním místě. Opakovaným používáním některých dílů nebo surovin z použitých výrobků významně přispíváte k ochraně životního prostředí.

Pokud potřebujete další informace o sběrných místech ve vaší oblasti, obraťte se na místní úřady.

PROHLÁŠENÍ CE

Tento produkt je v souladu se základními požadavky a dalšími příslušnými ustanoveními směrnice R&TTE 1999/5/ES.

Uživatelskou příručku si můžete stáhnout z webové stránky **www.motorolahome.com/support**

Wydrukowano w Chinach

Wyłączenie odpowiedzialności za uszkodzenie lub utratę danych?
Gwarancja nie obejmuje uszkodzenia lub utraty danych spowodowanych przez użytkownika, np. w wyniku nieprawidłowego użytkowania, uszkodzenia dysku twardego, nieostrożnego użytkownika lub innych przyczyn, które nie są objęte gwarancją.

Výrobca, distribútor alebo predávajúce spoločnosti Binatone Electronics International LTD., oficiálnim držiteľom licencie na tento produkt. MOTOROLA a stylizované logo M sú ochranné známky alebo registrované ochranné známky spoločnosti Motorola Trademark Holdings, LLC, a používajú sa na licenčnom základě. Logo Apple a Safari sú ochranné známky spoločnosti Apple Inc., zapísané v USA a ďalších zemiach. App Store je servisná značka spoločnosti Apple Inc. Google Play, Android a Chrome sú ochranné známky spoločnosti Google Inc. Wi-Fi je ochranná známka spoločnosti Wi-Fi Alliance. Internet Explorer a Windows sú ochranné známky skupiny spoločnosti Microsoft. Firefox je zapísaná ochranná známka spoločnosti Mozilla Foundation. Adobe a Flash sú registrované ochranné známky alebo ochranné známky spoločnosti Adobe Systems Incorporated. Java je registrovaná ochranná známka spoločnosti Oracle nebo jejich dočasných spoločností. Všetchny ostatní ochranné známky jsou majetkem příslušných vlastníků. © 2016 Motorola Mobility LLC. Všechna práva vyhrazena.

Vytlačeno v Číně

Existujú ďalšie obmedzenia?

AKEKOLÍK ODVOĎENÉ ZÁRUKY VRÁTANE (OKREM INÉHO) ODVOĎENÝCH ZÁRUK NA PREDAJNOSŤ A VHODNOSŤ NA KONKRETNÝ ÚČEL, BUDÚ OBMEDZENÉ NA OBDOBIE PLATNOSTI TEJTO OBMEDZENÉ ZÁRUKY, PRÍCOM OPRAVA ALEBO VÝMENA ZABEZPEČENÁ PODĽA TEJTO VÝSOVNĚ OBMEDZENÉ ZÁRUKY JE VÝHRADNÝ NAPRAVNÝM PROSTRIEDKOM SPOTREBITEĽA A ZASTUPUJE VŠETKY OSTATNÉ ZÁRUKY, VÝSOVNĚ ČI ODVOĎENÉ. SPOLEČNOST MOTOROLA ANI BINATONE NEBUDE ZA ŽIADNYCH OKOLNOSTÍ NIENIŠ ZODPOVEDNOSŤ, ČI UŽ PODĽA ZMLUVY ALEBO V PRÍPADE UMYŠLENÉHO PORUŠENIA (VRÁTANE NEDBANĽIVOSTI), ZA ŠKODY PŘESAHUJÚCE NAKUPNÚ CĚNU PRODUKTU ALEBO PŘÍSLUŠENSTVA, ALEBO AKEKOLÍK NEPRIAME, NÁSLEDKOVÉ, Špeciálne ČI NAHODNÉ ŠKODY AKEHOKOLÍK DRUHU, PRÍPADNE STRATU VÝNOSU ČI USŤY ZISK, STRATU OBCHODNÝCH PRILEŽITOSTÍ, STRATU INFORMACÍ ALEBO INÚ FINANČNÚ STRATU VYSTAVAJÚCU ZV SOUVISLÍSTI S NÍMI, ČI NESCHOPNOSŤU POUŽÍVAŤ PRODUKTU ALEBO PŘÍSLUŠENSTVO V PLNOM ROZSAHU, V AKOM JE MOŽNÉ SA TOHTO ODSKODNEHO ZRIEČŤ PODĽA LITERY ZÁKONA.

Některé krajiny neuznávají vyloučení alebo obmedzenie náhodných alebo následných škôd, alebo obmedzenie dĺžky odvodenej záruky, preto sa na vás uvedené obmedzenia alebo výnimky nemusia vztahovať. Táto Záruka vám poskytuje určité zákonné práva, pričom taktiež môžete mať iné práva, ktoré sa líšia v závislosti od konkrétnej jurisdikcie.

Kryté produkty	Lehota krytia
Spotrebiteľské produkty	Dva (2) roky odo dňa pôvodného zakúpenia produktov prvým spotrebiteľom (kupujúci) produktu.
Spotrebiteľské príslušenstvo	Deväťdesiat (90) dní odo dňa pôvodného zakúpenia príslušenstva prvým spotrebiteľom (kupujúci) produktu.
Spotrebiteľské produkty a príslušenstvo, ktoré boli opravené alebo vymenené	Zostávajúce obdobie pôvodnej záruky alebo deväťdesiat (90) dní odo dňa vrátenia spotrebiteľovi, podľa toho, ktoré z období je dlhšie.

Výnimky

Běžné opotrebenie pri používaní. Pravidelná údržba, oprava a výmena dielov z dôvodu bežného opotrebenia nie je krytá zárukou.

Baterie. Záruka sa vzťahuje len na baterie, ktorých kapacita pri úplnom nabití klesne pod 80 % ich menovitej kapacity, a baterie, ktoré tečú.

Wyłączenie odpowiedzialności za uszkodzenie lub utratę danych?
Gwarancja nie obejmuje uszkodzenia lub utraty danych spowodowanych przez użytkownika, np. w wyniku nieprawidłowego użytkowania, uszkodzenia dysku twardego, nieostrożnego użytkownika lub innych przyczyn, które nie są objęte gwarancją.

Nenáležité a hrubé používanie. Nedostatky alebo poškodenia, ktoré sú výsledkom nasledujúcich javov: (a) nesprávna prevádzka, uskladnenie alebo nenáležité či hrubé používanie, nehoda či opomenutie, ako napr. fyzické poškodenie (praskliny, škrabance atď.) na povrchu produktu vystávajúce z nenáležitého používania; (b) kontakt s tekutinami, vodou, dažďom, extrémnou vlhkosťou alebo agresívnym povetím, pieskom, hlinou a podobnými látkami, extrémnym teplom alebo potravinami; (c) používanie Produktov alebo Príslušenstva na komerčné účely a vystavovanie Produktu alebo Príslušenstva abnormálneho používaniu alebo podmienkam; prípadne (d) iné konanie, ktoré nie je chybou spoločnosti MOTOROLA ani BINATONE, sú vyňaté zo záručného krytia.

Používanie Produktov a príslušenstva inej značky ako Motorola. Nedostatky alebo poškodenia vyplývajúce z používania produktov alebo príslušenstva či periférnych zariadení inej značky ako Motorola, alebo bez certifikácie od spoloč